

**КОНСТРУКЦИЯ**

Поворотный стол с закрепленной на нем прямоугольной магнитной плитой с возможностью поворота относительно продольной оси (нижняя продольная грань).

Высокая точность благодаря прочной и жесткой конструкции. Стол изготовлен из высококачественной инструментальной стали HRC60 с нанесением защитного гальванопокрытия.

Четыре точки подвески обеспечивают стабильность системы поворота плиты.

Высокая точность и стабильность при любом положении магнитной плиты. Угол поворота плиты определяется по синусной шкале.



Синусный стол SAV 245.09 комплектуется электромагнитными плитами с водяным охлаждением (EM) или электропостоянными магнитными плитами (EP).

**ХАРАКТЕРИСТИКИ**

- Параллельность плоскостей: +/- 0,005 /100 мм
- Точность установки угла поворота: +/- 5 сек
- Диапазон регулировки угла поворота: от 0 до 45°
- Высота концевого упора при угле поворота 0°: 3 мм
- Поперечное направление полюсов.
- Номинальная величина удерживающей силы: 100 Н/см<sup>2</sup>
- **Полюсный шаг, (P):**
  - 4 мм для EP плит SAV 243.73
  - 13 мм для EM плит SAV 243.42

**ПРИМЕНЕНИЕ**

- Шлифование, электроискровая/электроэрозионная обработка, измерения, точные монтажные/сборочные работы.
- Установка углов по синусному принципу с использованием концевого упора.

**КОМПЛЕКТАЦИЯ**

1. Гродольная и поперечная упорные планки.
2. Таблица перевода градусов/минут в мм.

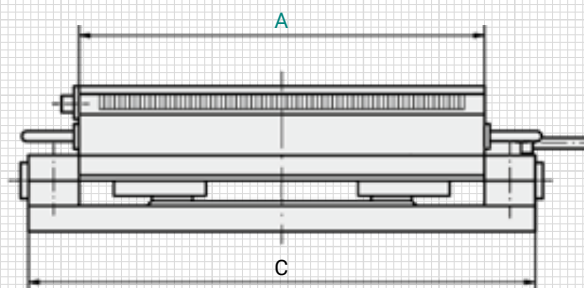
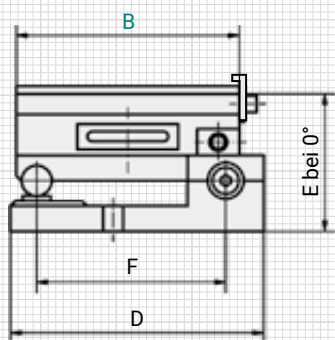

С электропостоянными плитами (EP), P = 4 мм

мм						кг		Тип
A	B	C	D	E <sub>2</sub> <sup>0</sup>	F	Вес	Управления	
450	175	448	203	125,5	175	55,0	30	
500	175	498	203	125,5	175	61,0	30	
500	200	498	228	125,5	200	70,0	30	

С электромагнитными плитами (EM), P = 13 мм

мм						кг		Тип
A	B	C	D	E <sub>2</sub> <sup>0</sup>	F	Вес	Управления	
450	175	448	203	125,5	175	55,0	E4	
500	175	498	203	125,5	175	61,0	E4	
500	200	498	228	125,5	200	70,0	E4	

По отдельной заявке возможна поставка столов с другими размерами и в другой комплектации.  
По отдельной заявке возможна поставка с магнитными плитами других типов.

**ПРИМЕР ЗАКАЗА**

Название SAV № - A x B - тип плиты  
Прецизионный синусный стол SAV 245.09 - 500 x 200 - 4 - EP - 210 V